



LATERAL LIFTING CLAMP, SPLITTED JAWS

横吊クランプ (ロックハンドル式先割型)

HLC 0.5U ~ 5U

構造用形鋼(H形、形、T形、L形鋼等)や平鋼板の横(水平)吊クランプ(形鋼の長手方向2点吊に最適タイプ)。

特長

- スプリング式締め付けロック機構で、無負荷状態でも、クランプは確実にグリップ。
- 吊上げ荷重に比例してグリップ力がより強固に増加する機構。
- 本体は高抗張力鋼の熔接構造で強靱かつ抜群の耐久性。
- カムは特殊合金鋼の型鍛造で高周波焼入れにより、耐久性は抜群。
- 本体は焼付塗装仕上。
- 取付、取外しが安全かつ容易な取手付。

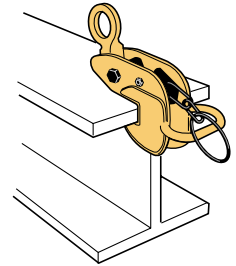

使用例

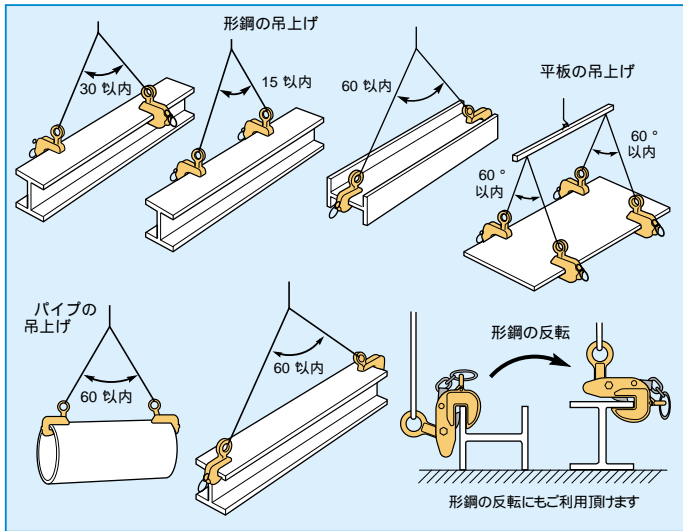

能力

品番	容量 (ton)	クランプ範囲 (mm)	質量 (kg)	メーカー希望小売価格
HLC 0.5U	0.5	0 ~ 25	3.2	23,330
HLC 1U	1	0 ~ 30	5.1	39,990
HLC 2U	2	0 ~ 35	8.7	56,840
HLC 3U	3	0 ~ 40	13.5	70,830
HLC 5U	5	0 ~ 45	21.5	95,000

⚠安全上必ず2点吊り以上を厳守して下さい。

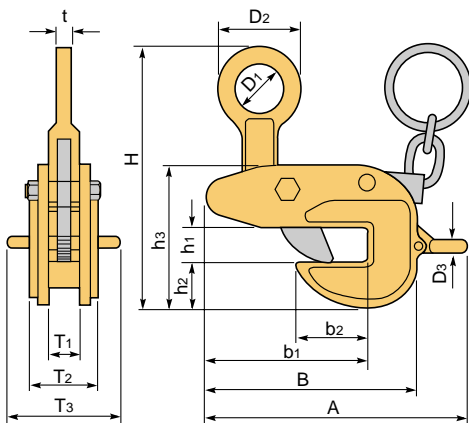

寸法表

品番	H (MAX.)	(mm)													
		h1	h2	h3	b1	b2	A	B	D1	D2	D3	T1	T2	T3	t
HLC 0.5U	208	28	35	112	130	56	212	170	40	65	12	27	57	84	12
HLC 1U	246	33	46	141	152	65	250	208	50	80	12	34	64	84	16
HLC 2U	292	38	58	171	173	74	283	241	60	100	12	38	80	98	18
HLC 3U	337	43	70	200	193	83	329	273	70	120	16	42	90	112	20
HLC 5U	385	48	86	229	218	90	370	314	80	140	16	46	102	112	22