

STRUCTURE CLAMP

形鋼クランプ

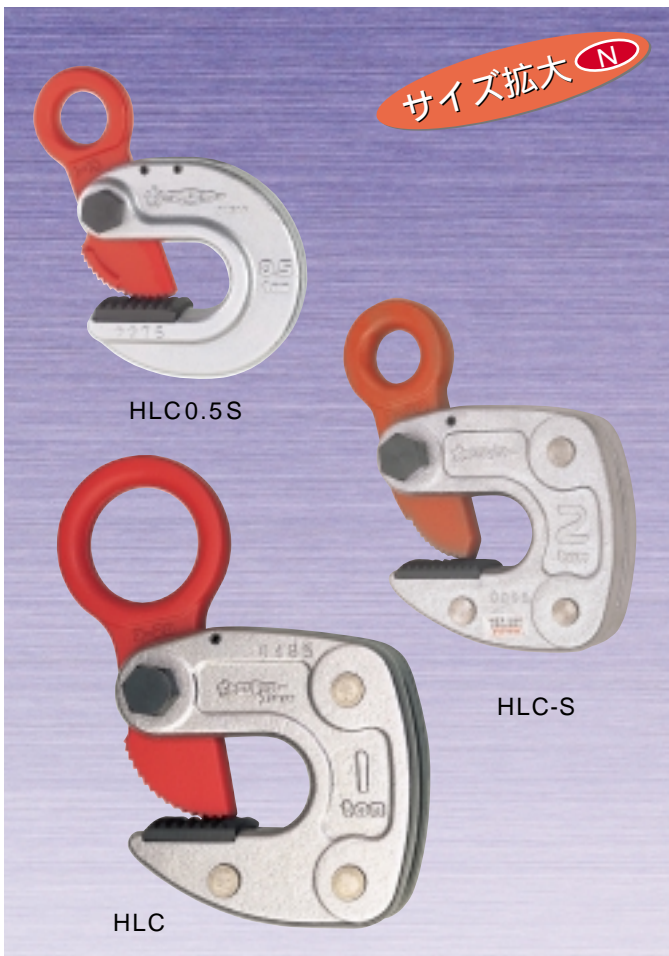

HLC 0.5S ~ 3

形鋼(H形、形、T形、L形鋼等)構造物専用横吊クランプ
(軽量コンパクトタイプ)。

特長

形鋼を吊った場合ほぼ水平になるので作業性がよい。
 パネの働きによりクランプを取り付けたとき手で支え持つ手間は不要。また
 無負荷状態でもクランプは外れない。
 HLCタイプは、取扱い作業のしやすい大径のシャッフルタイプ。
 本体と部品は特殊合金鋼の型鍛造で最高の熱処理加工により、強靱かつ
 抜群の耐久性。
 力学的に理想的なデザインのため小型・軽量で使いやすくて安全。
 円弧状パッドの働きにより、安定したクランプ状態を保持。

能力

品番	容量 (ton)	クランプ範囲 (mm)	質量 (kg)	メーカー希望 小売価格
HLC 0.5S	0.5	1 ~ 13	1.3	19,100
HLC 1S	1	1 ~ 13	1.5	26,750
HLC 2S	2	3 ~ 22	3.7	32,830
HLC 3S	3	12 ~ 35	8.1	40,850
HLC 1	1	1 ~ 13	1.6	26,750
HLC 1W	1	2 ~ 20	2.5	26,750
HLC 2	2	3 ~ 22	3.9	32,830
HLC 3	3	12 ~ 35	8.5	40,850 N

鋼材用吊クランプ類

使用例

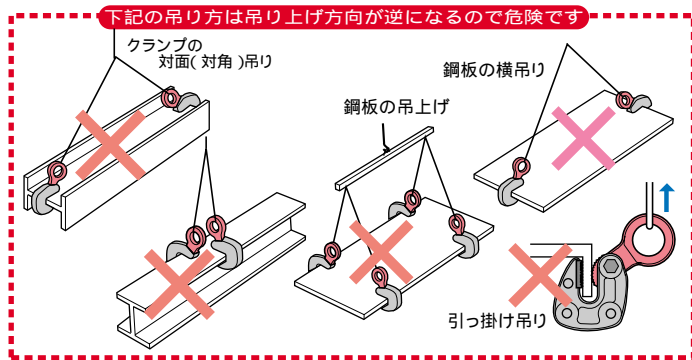
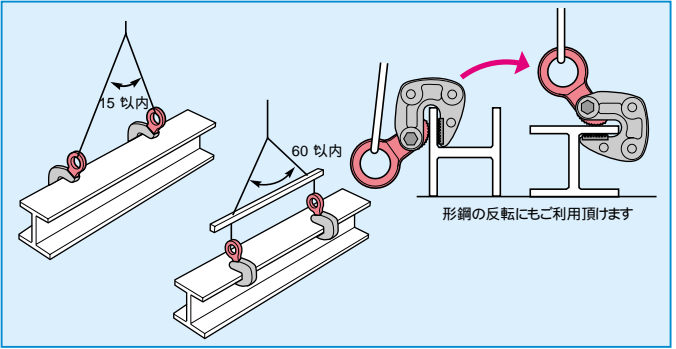

⚠️ 安全上必ず2点吊り以上を厳守して下さい。

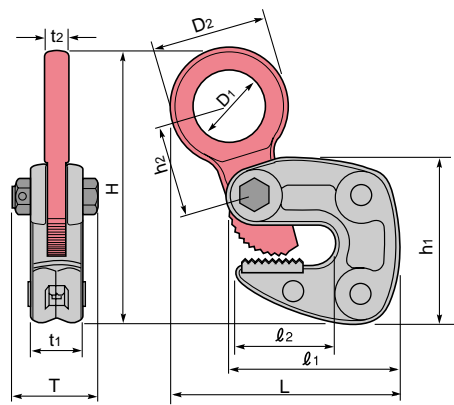

寸法表

品番	L (MIN)	l ₁	l ₂	H (MAX)	h ₁	h ₂	T	t ₁	t ₂	D ₁	D ₂
HLC 0.5S	120	100	65	139	98	43	44	31	14	23	46
HLC 1S	108	108	66	152	104	46	52	32	14	23	51
HLC 2S	143	142	87	199	136	60	67	42	18	30	66
HLC 3S	192	184	108	263	179	80	77	48	22	36	80
HLC 1	141	108	66	173	104	58	52	32	14	46	72
HLC 1W	152	123	75	188	118	60	52	32	14	46	72
HLC 2	168	142	87	233	136	76	67	42	18	61	96
HLC 3	210	184	108	300	179	99	77	48	22	74	116