

# H-SHAPED STEEL LIFTING CLAMP

## H鋼クランプ



### HKC 0.5・1

#### 形鋼の水平吊専用クランプ(各種構造用形鋼に適用)

##### 特長

H字状態の積上げ、H形鋼の水平吊上げに最適。  
 スプリング式締め付けロック機構で、無負荷状態でも、クランプは確実なグリップ。  
 吊上げ荷重に比例してグリップ力がより強固に増加する機構。  
 本体は特殊合金鋼の型鍛造で、最適な熱処理加工により、強靱かつ抜群の耐久性。  
 カムは特殊合金鋼の型鍛造で高周波焼入れにより、耐久性は抜群。  
 本体は焼付塗装仕上。

##### 能力

品番	容量 (ton)	クランプ範囲 (mm)	質量 (kg)	メーカー希望小売価格
HKC 0.5	0.5	0 ~ 20	3.4	38,310
HKC 1	1	0 ~ 25	6.2	46,230

本クランプは、荷重の方向によってクランプ力が作用しない角度がありますので、荷重方向には特に注意してご使用下さい。

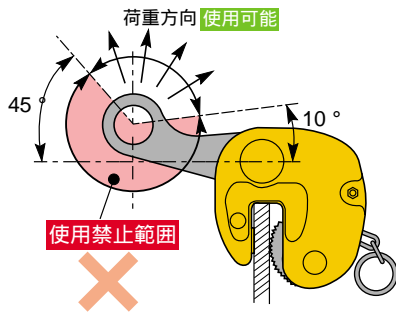

##### 使用例

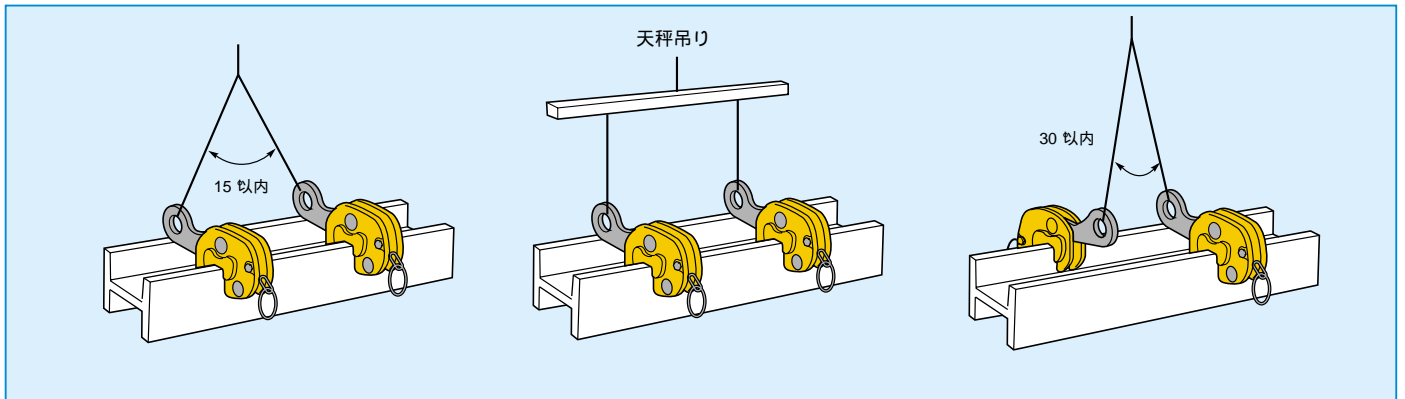

⚠ 安全上必ず2点吊り以上を厳守して下さい。

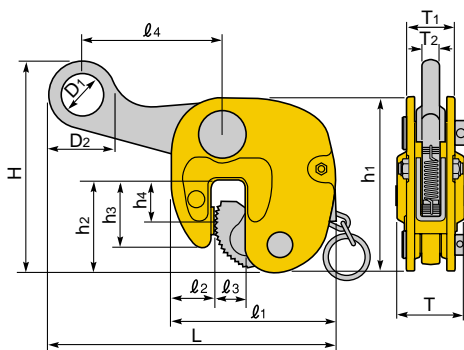

##### 寸法表

品番	H (MAX.)	(mm)													
		h1	h2	h3	h4	L	l1	l2	l3	l4	T	T1	T2	D1	D2
HKC 0.5	186	140	74	53.5	33	255	131	31	24	135	48	42	16	40	60
HKC 1	206	170	90	65	40	280	160	42.5	29.5	137	63	47	16	40	65