

LIFTING CLAMP for CONCRETE MATERIAL

コンクリート二次製品用吊クランプ (カム式)

CGCS 250 ~ 1000

マシン用 開口部が広範囲で多用途に最適

特長

U形、L形、境界ブロック、棚板等多用途のスタンダードタイプ。
カムは浸炭焼入でかつ付け替えにより4ヶ所使用できる新設計により耐久性抜群。



新設計カム

開放ロックへの切替がフックプレートのワンタッチ操作で簡単。

吊上げ荷重に比例してグリップ力がより強固に増加する機構。

CGCS500WIは、ふところが深く落ふた式U字溝にも最適。



CGCS 250

CGCS 500

能力

品番	容量 (kg)	クランプ範囲 (mm)	質量 (kg)	メーカー希望小売価格
CGCS 250	250	30 ~ 160	7	17,410
CGCS 500	500	30 ~ 160	12	27,960
CGCS 500W	500	30 ~ 160	15	38,280
CGCS 1000	1000	60 ~ 180	19	45,620

開放・ロック機構の手順

U字溝クランプ (CGCS) は、フックプレートを掛けることにより、手を放しても開放した状態を保持する機構となっておりますので、ワークの取付け、取り外しに便利です。

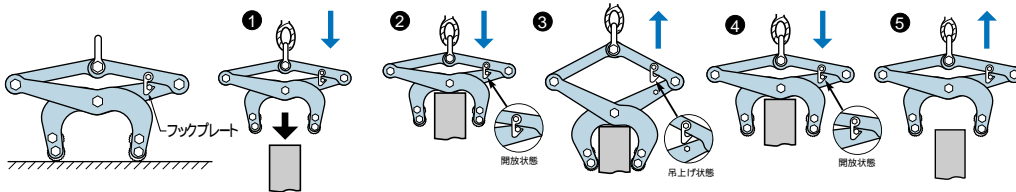

クランプを着地させ、フックプレートを掛け、クランプを開放状態にする。

開放した状態でワークに移動。

ワークにそのまま降ろし、ワークに取付ける。

フックプレートを外し吊上げ状態にしてから、クレーンフックを巻上げますとワークを吊り上げます。

目的地に着地させ安定したら、フックプレートを掛け、クランプを開放状態にする。

再度クレーンを巻上げると、開放状態でワークより外れる。

使用例



コンクリート二次製品用吊クランプ類

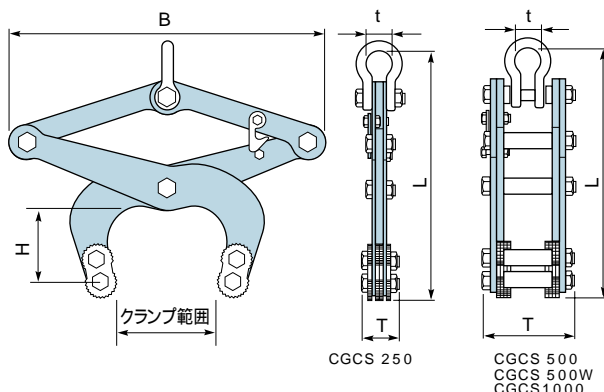

CGCS 250

CGCS 500
CGCS 500W
CGCS 1000

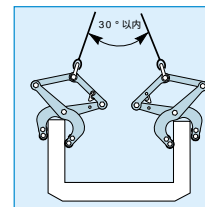

⚠ 安全上必ず2点吊り以上を厳守して下さい。

寸法表

品番	L	(mm)			
		H (最大使用コンクリート厚み時)	B (開放時MAX.)	T	t
CGCS 250	285 ~ 430	70	455	40	35
CGCS 500	285 ~ 430	70	455	112	35
CGCS 500W	335 ~ 580	158	600	121	35
CGCS 1000	390 ~ 530	150	535	149	53