

コンクリート二次製品用吊クランプ (ストロングタイプ)



CGCS 400D

CGCS 400D・750D

マシン用 ふとこが深く、開口部が広範囲かつ強力、強靱で多用途に最適

特長

- U形、L形、境界ブロック、柵板等を深く、広く、強くグリップする多用途のストロングタイプ。
- カムは浸炭焼入れで、かつ付け替えにより4ヶ所使用できる新設計により、耐久性抜群。
- フックプレートの上下作動による自動開放ロック機構。
- 開口奥部(コンクリート製品との接触面)のウレタンパッド設置により製品の損傷保護。
- カム部の本体突起により格納時のカム損傷保護。
- 吊上げ荷重に比例して、グリップ力がより強固に増加する機構。

能力

品番	容量 (kg)	クランプ範囲 (mm)	つかみ高さ (mm)	質量 (kg)	メーカー希望小売価格
CGCS 400D	400	40 ~ 175	220	14	54,390
CGCS 750D	750	40 ~ 175	220	19	72,920

ほとんどのコンクリート製品に対応

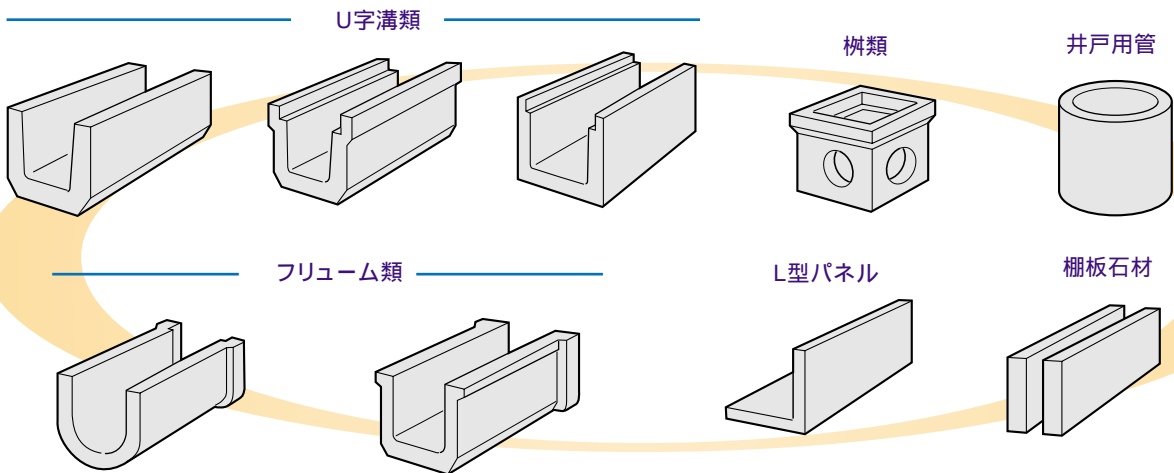

使用例

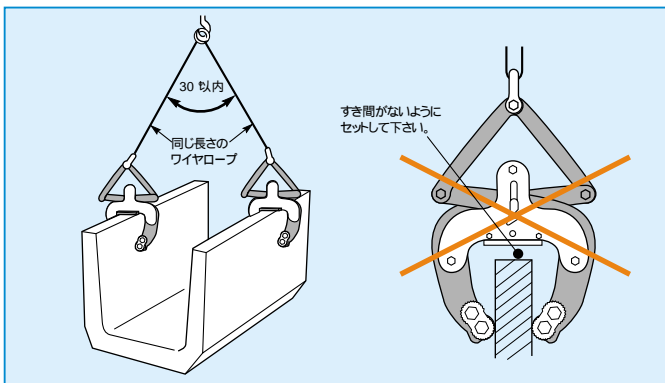

⚠ 安全上必ず2点吊り以上を厳守して下さい。

