

LIFTING CLAMP for CONCRETE MATERIAL Non-marring type

コンクリート二次製品用吊クランプ (無傷型)

CGCS 250N・500N

マシン用 U形、U字フリューム、L形パネル、柵板等に最適。  
(ウレタンパッド式)

特長

- ウレタンゴムのパッド式によりコンクリート製品の損傷保護。
- 解放ロックへの切替がフックプレートのワンタッチ操作で簡単。
- 吊上げ荷重に比例して、グリップ力がより強固に増加する機構。

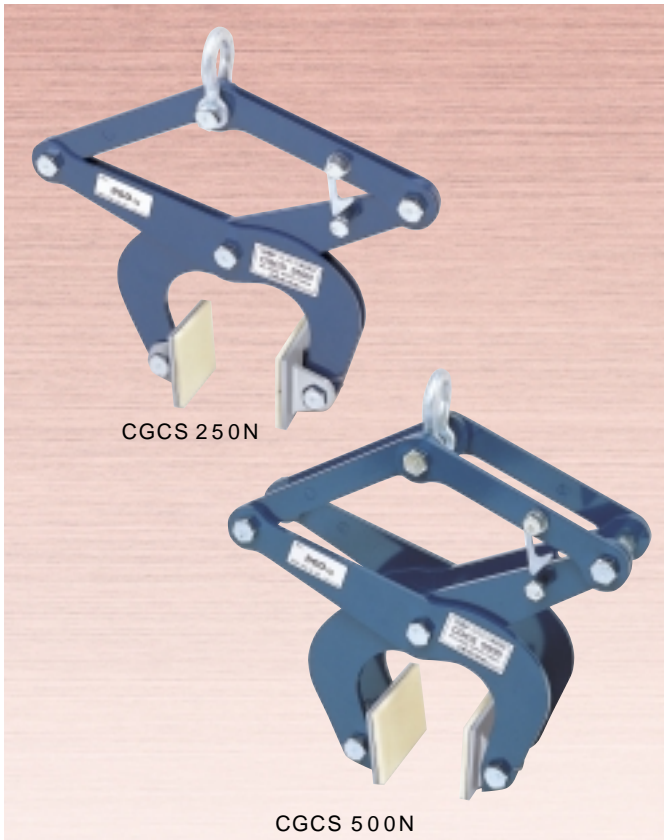

能力

品番	容量 (kg)	クランプ範囲 (mm)	質量 (kg)	メーカー希望小売価格
CGCS 250N	250	30 ~ 140	7	19,040
CGCS 500N	500	30 ~ 140	13	31,600

解放・ロック機構の手順

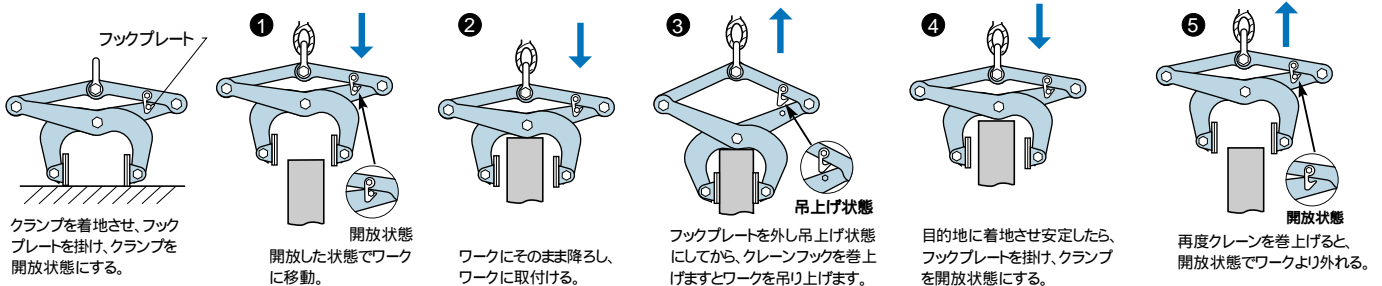

使用例

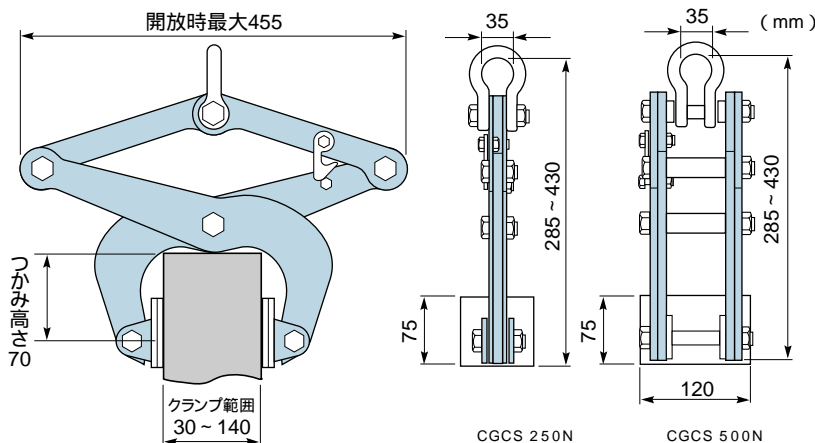

印寸法は、適用コンクリート厚みが最大の時です。

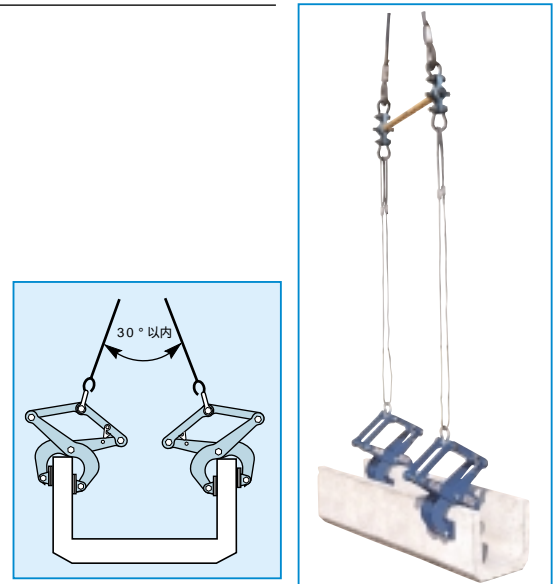

⚠ 安全上必ず2点吊り以上を厳守して下さい。

コンクリート二次製品用吊クランプ類