

LIFTING CLAMP for CONCRETE MATERIAL Adjustable Opening Non-marring type

コンクリート二次製品用万能型吊クランプ キャバ調整式(無傷型)PAT.

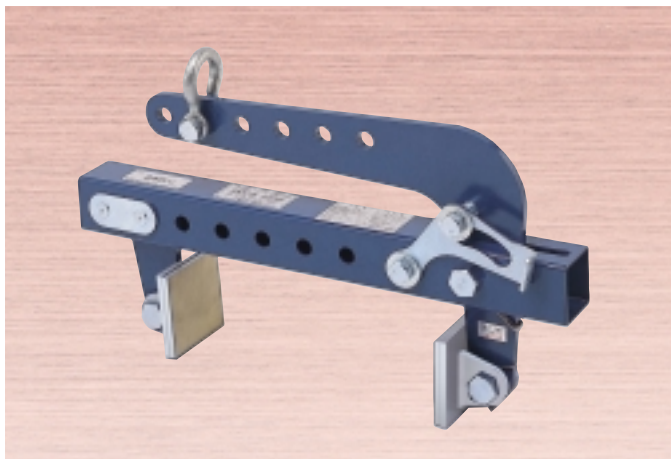

AMCS 250N・500N

各種コンクリート二次製品が吊れる万能タイプ!
特に歩車道境界ブロック・小型L壁に最適。

特長

- 軽量かつシンプルで操作が簡単。
- 爪位置を変えることにより、広いクランプ範囲に対応。
- ワークの重心位置に合わせることで、ワークのバランスを保持。
- 本体内蔵のパネにより、パッドは常にワークに密着し、安定した吊上げ状態を保持。
- パッドはウレタンゴム加工で、製品にキズをつけず耐久性も抜群。
- 手で開放ロックがかかり、吊具の取外しがスムーズ。
- 落ブタ式U字溝は吊れません。

使用例

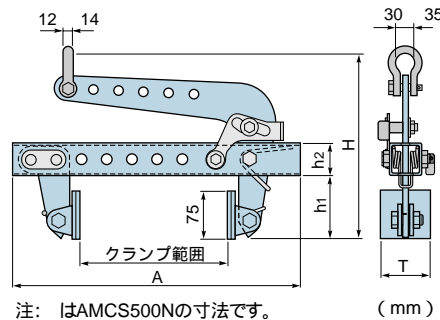

能力

品番	容量 (kg)	クランプ範囲 (mm)	質量 (kg)	メーカー希望小売価格
AMCS 250N	250	10~240	5.4	25,130
AMCS 500N	500	10~240	7.3	31,800

寸法表

品番	A	H	h ₁	h ₂	T
AMCS 250N	460	270~420	100	50	80
AMCS 500N	460	270~420	100	50	80

⚠ 長尺ものは安全上必ず天秤使用の上、2点吊りを厳守して下さい。

LIFTING CLAMP for U-SHAPED CONCRETE GUTTERS Adjustable Opening

U字溝吊クランプキャバ調整式

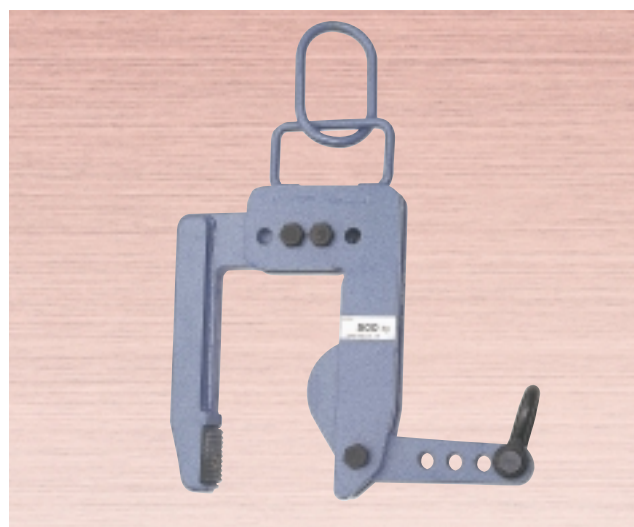

AUC 500

ロングU・L型パネル・テーパ付側溝・V型柵渠等の、重量物の敷設運搬作業に最適。

特長

- クランプ範囲が大きく、ワークの厚み寸法に合わせる調整式。
- 片側よりカム取付けシャックルの位置を変更することにより、U字溝の水平吊可能。
- 補助リンクを使用することによりパネル状のコンクリート製品の吊り上げにも対応。

使用例

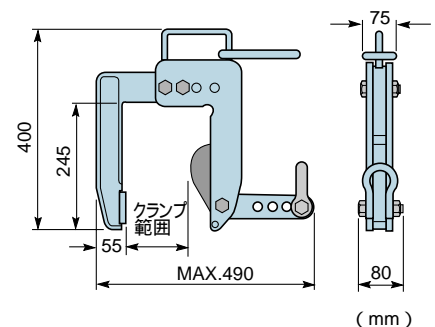

⚠ 長尺ものは安全上必ず天秤使用の上、2点吊りを厳守して下さい。

能力

品番	容量 (kg)	クランプ範囲 (mm)	質量 (kg)	メーカー希望小売価格
AUC 500	500	第1段目 30~95 第2段目 95~160	16	50,450