

**特長**

スプリング式締め付けロック機構で、無負荷状態でもクランプは確実なグリップ。  
 吊上げ荷重に比例して、グリップ力がより強固に増加する機構。  
 遠隔操作で締め付けロックの解除ができ、高所での危険な取り外し作業が不要。(遠隔操作用ロープ2m付)  
 片面のスパイク付特殊ウレタンパッドがガッチリとグリップし、尚一層安全確実。  
 パネルの表面に傷を付けないよう、ウレタンゴムパッドを片面に装着。  
 二重安全のためスリングベルト取り付け用安全フックボルト付。

⚠ 天秤を使用して、2台 / 1組にてのご使用を厳守して下さい。  
 天秤セット特別価格でご提供!!(P.138参照)



**ALC PANEL LIFTING CLAMP**

**ALCパネル吊クランプ**

**PAC 260**



**ALCパネル専用クランプ**

容量：260kg / 1台  
 (必ず2台一組にてご使用ください)

セット品番

PAC 260FS(横貼用)  
 PAC 260SS(縦貼用)

天秤を使用しない  
 場合の使用例

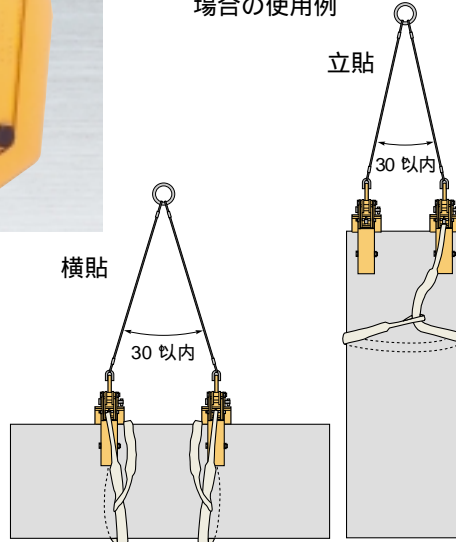

パネル等の厚みに合わせてクランプ範囲3段階調整式。

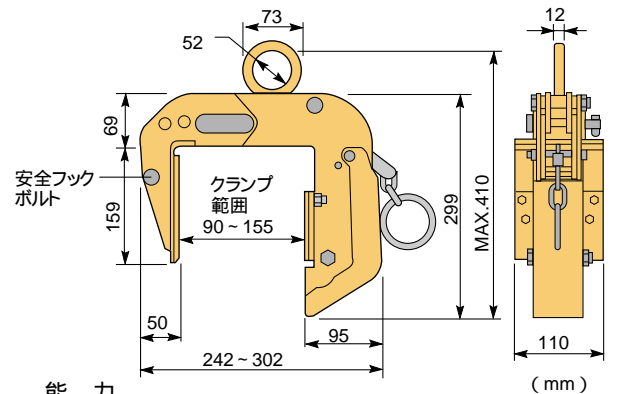

**能力**

品番	容量 (kg)	適用範囲 (mm)	質量 (kg)	メーカー希望小売価格
PAC 260	260	90 ~ 105	6.9	50,650
		115 ~ 130		
		140 ~ 155		
PSC 260	260	50 ~ 65	6.9	56,460
		70 ~ 85		

天秤使用例



ハウジング類用  
吊クランプ類

**MOLDED BOARD LIFTING CLAMP**

**押出成型板吊クランプ PAT.**

**PSC 260**



**押出成型板専用クランプ**

容量：260kg / 1台  
 (必ず2台一組にてご使用ください)

セット品番

PSC 260FS(横貼用)  
 PSC 260SS(縦貼用)

押出成型セメント板の吊上げ・  
 施工に最適!  
 パネル等の厚みに合わせて  
 クランプ範囲2段階調整式。

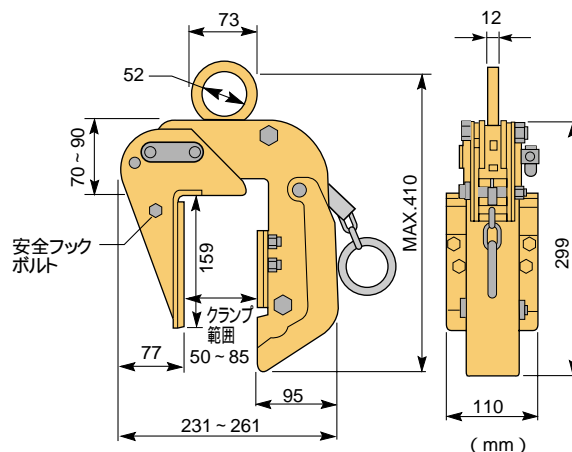

天秤使用例

